

Hydraulická lopata HS- HD na sypké hmoty

Lopaty na sypký materiál sú určené na naberanie a prepravu sypkých materiálov (piesku, koksu, hnojiva, obilia, odpadu). Pri určení šírky lopaty je nutné brať do úvahy šírku VZV, tak aby lopata svojou šírkou vždy presahovala vonkajšie rozmery VZV (čím je zároveň zaručené správne naberanie materiálov). Pri naberaní zvlášť tvrdého alebo tuhého materiálu (zlievárenský piesok, betón, kovový šrot...) je nevyhnutné požadovať špeciálne zosilnenú verziu lopaty. Pripojenie k obvodu vozíka sa môže uskutočniť prostredníctvom hadíc HV1, Js8. Na vozíku musí byť nainštalovaná jedna sada vedenia oleja, zodpovedajúca príslušnému zdvihu zariadenia. Maximálny pracovný tlak 16 MPa, uhol zaklopenia $\alpha = 25^\circ$, uhol sklopenia $\beta = 36^\circ$

Na objednávku:

- Zosilnená verzia
- Zmena šírky lopaty
- Vybavenie lopaty väčším bočnicami a horným plechom
- Vyššia nosnosť
- Bočný posuv

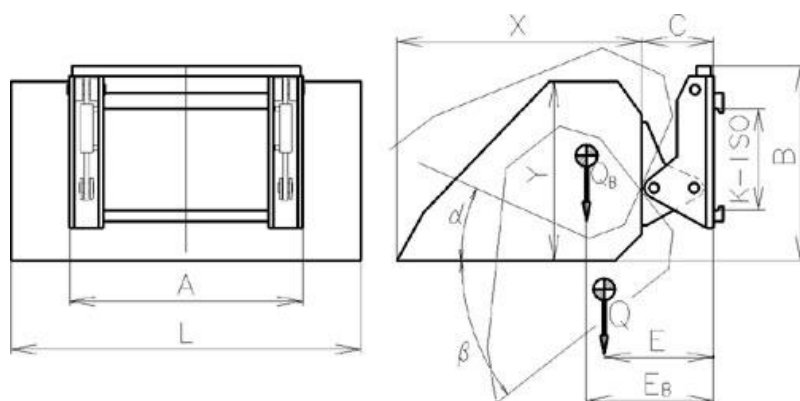

Kód	Objem m ³	Nosnosť kg	ISO trieda	L mm	Y mm	X mm	B mm	A mm	C mm	E mm	Q kg	α °	β °
HSHD0501	0,5	1 200	II.	1250	750	1100	800	960	330	400	375	25	36
HSHD0503	0,5	1 200	III.	1250	750	1100	800	960	330	400	389	25	36
HSHD0805	0,8	1 800	II.	1500	750	1100	840	960	336	455	440	25	36
HSHD0807	0,8	1 800	III.	1500	750	1100	840	960	336	455	440	25	36
HSHD1009	1	1 800	II.	1900	750	1100	870	1200	336	495	650	25	36
HSHD1011	1	1 800	III.	1900	750	1100	870	1200	336	495	650	25	36
HSHD2014	2	1 800	III.	2100	1060	1310	1115	1200	336	485	770	25	36
HSHD2517	2,5	1 800	III.	2500	1060	1250	1060	1200	350	450	820	25	36

Materiál	Merná hmotnosť kg/m ³
piesok	1800
štrk	1700
betón	2400
obilie	800
sneh	900
uhlie	800-1000
piliny voľné	150
piliny uľahnuté	250