

## Otáčacie zariadenie 100° RA★★HD na manipuláciu s vaňami s rozstaveným kovom

Otáčacie zariadenie Ra..100H je určené na manipuláciu s vaňami s rozstaveným kovovým materiálom, kedy je potrebné, aby nalievacie hrdlo vane nemenilo svoju polohu počas otáčania – vylievania. Nosné vidlice nie sú súčasťou dodávky. Pripojenie k obvodu vozíka sa realizuje prostredníctvom hadíc HV, Js8. Na vozíku musí byť nainštalovaná jedna sada vedenia oleja, zodpovedajúca príslušnému zdvihu zdvíhacieho zariadenia. Uhol otáčania celkovo 100°, maximálny prevádzkový tlak oleja 16MPa. Pri manipulácii s rozstaveným kovom je nutné, aby použitý VZV mal štít proti rozstreku tekutého kovu – verzia nosiča FEM II alebo III.

Na objednávku:

- Zmena veľkosti čelnej dosky
- Zmena nosnosti
- Doplnenie bočného posuvu

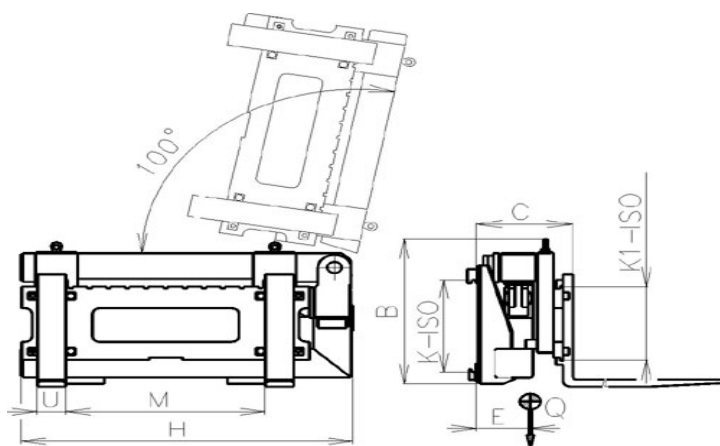

| Kód      | Nosnosť<br>kg/mm | K<br>trieda<br>ISO | K1<br>trieda<br>ISO | Uhol<br>vyklápania | M<br>mm | U<br>mm | B<br>mm | H<br>mm | C<br>mm | E<br>mm | Q<br>kg |
|----------|------------------|--------------------|---------------------|--------------------|---------|---------|---------|---------|---------|---------|---------|
| RA15HD10 | 1500/500         | II.                | II.                 | 100°               | 840     | 125     | 810     | 1 400   | 390     | 320     | 590     |
| RA20HD20 | 2000/500         | III.               | II.                 | 100°               | 900     | 130     | 860     | 1470    | 330     | 340     | 770     |
| RA25HD30 | 2500/500         | III.               | II.                 | 100°               | 1 000   | 140     | 920     | 1 550   | 460     | 370     | 99      |

