

## Paletizačné zariadenie GPA s otáčaním o 360°

Paletizačné zariadenie s otáčaním 360° je určené na výmenu pôvodných „špinavých“ palet, za palety na ktoré sa ukladá tovar do hygienicky nezávadných prevádzok – t.zn. za palety „čisté“. Zariadenie umožňuje zovrieť záťaž umiestnenú na paletu medzi túto paletu a paletu, ktorá sa navlečie na horný pár vidlíc, pričom záťaž je potrebné nadzdvihnúť a v dostatočnej výške otočiť o 180° tak, že sa po uvoľnení zovretia vidlíc nachádza na paletu, ktorá bola pôvodne navlečená na horných vidliciach. Ramená sú vybavené tzv. predpäťm, kedy vzdialenosť špičiek vidlíc je menšia než uvedená vzdialenosť vidlíc v mieste návesu. Zariadenie je určené na manipuláciu s paletami v pracovnej polohe 800mm v smere jazdy vozíka. Nosné vidlice 100 x 40 – 1000 mm sú súčasťou zariadenia. Na vozíku musia byť nainštalované dve sady vedenia oleja zodpovedajúce príslušnému zdvihu zdvíhacieho zariadenia. Maximálny prevádzkový tlak 16MPa.

Na objednávku:

Zmena uchopovacieho rozsahu

Vyššia nosnosť

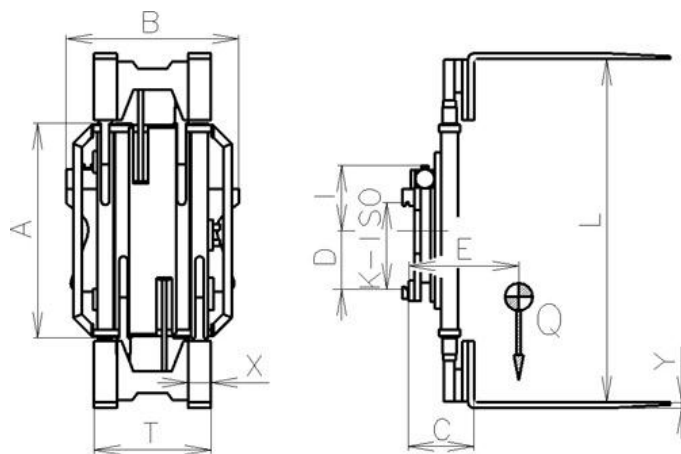

Kód	Nosnosť čelustí kg/mm	ISO Trieda	L mm	B mm	A mm	D mm	I mm	T mm	C mm	E mm	Q kg
GPA12040	1100/400	II.	660-1860	800	1 050	280	250	560	340	320	508

